

DE

LED Strahler mit Stand

47991 – 10W/800Lm/4000K/230V/50Hz/IP65/RA>80 Typ 2010A-3F
 47992 – 20W/1600Lm/4000K/230V/50Hz/IP65/RA>80 Typ 2120A-3F
 47993 – 30W/2400Lm/4000K/230V/50Hz/IP65/RA>80 Typ 2230A-3F
 47994 – 50W/4000Lm/4000K/230V/50Hz/IP65/RA>80 Typ 2350A-3F
 Anschluss 1,5M H05RN-F3G1.0

LED Strahler mit Stand

Bedienungsanleitung

Sehr geehrte Kundin, sehr geehrter Kunde,

wir bedanken uns, dass Sie unseren Strahler gekauft haben. Bitte lesen Sie die nachfolgende Bedienungsanleitung vor der Inbetriebnahme des Strahlers aufmerksam durch und bewahren Sie sie für späteres Nachschlagen gut auf.

Bestimmungsgemäße Verwendung

Der Strahler ist spritzwassergeschützt, IP45 und zur Verwendung im Außenbereich geeignet.

Der Strahler ist konform mit den zutreffenden europäischen CE-Richtlinien.

Allgemeine Sicherheitshinweise

- Gebrauchsanweisung beachten und aufbewahren!
- Beschädigte Leuchte nicht in Betrieb nehmen!
- Gehäuse der Leuchte nicht öffnen!

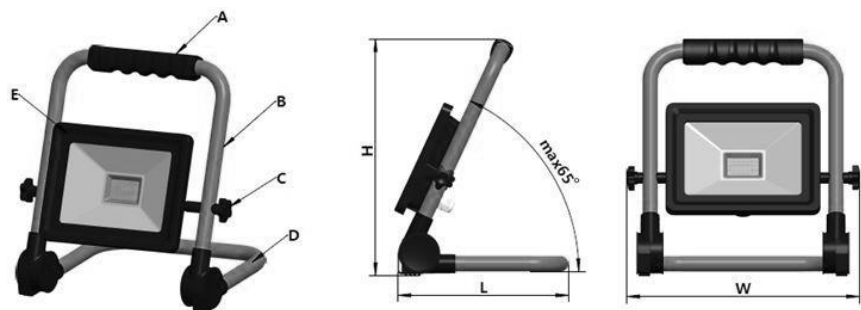

Art-Nr	Spannung	Power	Lumen	L	W	H
47991	AC220-240V	10W	800LM	167	215	233
47992	AC220-240V	20w	1600LM	175	250	226
47993	AC220-240V	30w	2400LM	214	284	292
47994	AC220-240V	50w	4000LM	254	331	337

- Kunststoffgriff
- Tragbare Stand
- Halierungsschraube
- Befestigungsschraube der Halterung
- LED Strahler

Reinigung

- Schalten Sie den Strahler spannungsfrei und sichern Sie den Stromkreis gegen Wiedereinschalten. Lassen Sie den Strahler ausreichend abkühlen!
- Zur Reinigung nur ein trockenes oder leicht feuchtes, fusselloses Tuch, eventuell ein mildes Reinigungsmittel verwenden. Keine scheuer- oder lösungsmittelhaltigen Reinigungsmittel anwenden.

WEEE-Entsorgungshinweis

Gebrauchte Elektro- und Elektronikgeräte dürfen gemäß europäischer Vorgaben nicht mehr zum unsortierten Abfall gegeben werden. Das Symbol der Abfalltonne auf Rädern weist auf die Notwendigkeit der getrennten Sammlung hin. Helfen auch Sie mit beim Umweltschutz und sorgen dafür, dieses Gerät, wenn Sie es nicht mehr nutzen, in die hierfür vorgesehenen Systeme der Getrenntsammlung zu geben.

RICHTLINIE 2012/19/EU DES EUROPÄISCHEN PARLAMENTS UND DES RATES vom 04. Juli 2012 über Elektro- und Elektronik-Altgeräte.



PL

LED Oprawa halogenowa przenośna na stojaku

47991 – 10W/800Lm/4000K/230V/50Hz/IP65/RA>80 Typ 2010A-3F
 47992 – 20W/1600Lm/4000K/230V/50Hz/IP65/RA>80 Typ 2120A-3F
 47993 – 30W/2400Lm/4000K/230V/50Hz/IP65/RA>80 Typ 2230A-3F
 47994 – 50W/4000Lm/4000K/230V/50Hz/IP65/RA>80 Typ 2350A-3F
 Przyłącze 1,5M H05RN-F3G1.0

LED Oprawa halogenowa przenośna na stojaku

Instrukcja obsługi

Szanowni klienci,

Dziękujemy za zakup naszej oprawy. Prosimy o uważne przeczytanie poniższej instrukcji przed montażem i pierwszym uruchomieniem. Prosimy również o zachowanie niniejszej instrukcji w celu ewentualnego późniejszego użycia/ sprawdzenia.

Przeznaczenie oprawy

Oprawa wykonana jest w klasie ochrony IP65 i nadaje się do stosowania na zewnątrz.

Oprawa jest zgodna z odpowiednimi wymaganiami dyrektyw europejskich CE.

Ogólne wskazówki bezpieczeństwa

- Przestrzegać instrukcji a instrukcję zachować!
- Nie używać uszkodzonej oprawy!
- Nie otwierać obudowy oprawy!

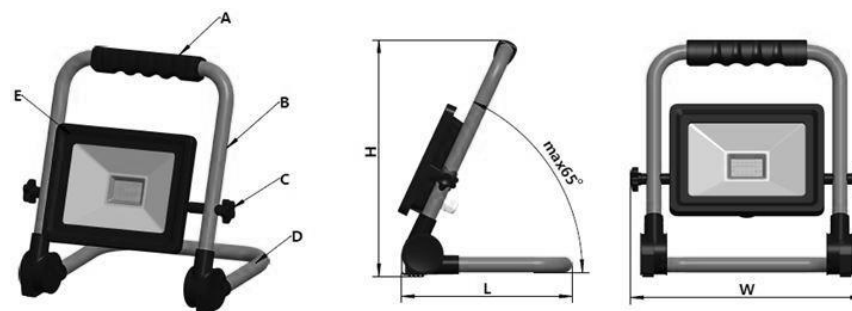

Nr art.	Napięcie	Moc	Lumen	L	W	H
47991	AC220-240V	10W	800LM	167	215	233
47992	AC220-240V	20w	1600LM	175	250	226
47993	AC220-240V	30w	2400LM	214	284	292
47994	AC220-240V	50w	4000LM	254	331	337

- Uchwyt z tworzywa sztucznego
- Przenośny stojak
- śruba mocująca oprawę
- śruba mocująca stojak
- Oprawa LED

Czyszczenie

- Wyłączyć napięcie w obwodzie oprawy i upewnić się, że nie zostanie ono włączone. Pozwolić oprawie się ochłodzić!
- Do czyszczenia używać tylko suchej lub lekko wilgotnej szmatki z ewentualnym użyciem łagodnego środka czyszczącego. Nie używać środków szorujących lub zawierających rozpuszczalniki.

Informacja o postępowaniu ze użytym sprzętem elektrycznym

Zużyty sprzęt elektryczny i elektroniczny powinien być zgodnie z europejskim prawem poddany recyngowi i utylizowany osobno, niezależnie od odpadów komunalnych. Symbol kosza na kółkach wskazuje na potrzebę selektywnej zbiórki w specjalnie do tego celu przystosowanych punktach. W trosce o środowisko naturalne prosimy nie wyrzucać użytego sprzętu razem z odpadami komunalnymi, tylko skorzystać z systemu selektywnej zbiórki. Dyrektywa 2012/19 / UE PARLAMENTU EUROPEJSKIEGO I RADY z dnia 4 lipca 2012 r. o użytym sprzęcie elektrycznym i elektronicznym.

Importer: **duwi international Sp. z o.o.** 43-150 Bieruń ul. Ekonomiczna 20 www.duwi.pl

CZ

LED reflektor se stojanem

47991 – 10W/800Lm/4000K/230V/50Hz/IP65/RA>80 Typ 2010A-3F
 47992 – 20W/1600Lm/4000K/230V/50Hz/IP65/RA>80 Typ 2120A-3F
 47993 – 30W/2400Lm/4000K/230V/50Hz/IP65/RA>80 Typ 2230A-3F
 47994 – 50W/4000Lm/4000K/230V/50Hz/IP65/RA>80 Typ 2350A-3F
 Přípojka 1,5M H05RN-F3G1.0

LED reflektor se stojanem

Návod k obsluze

Vážený zákazníku,

Děkujeme za zakoupení našeho reflektoru. Před uvedením reflektoru do provozu si pečlivě přečtěte následující provozní pokyny a uschovejte je na bezpečném místě pro budoucí použití.

Použití

Reflektor je odolný proti stříkající vodě, IP65 a je vhodný pro venkovní použití.

Reflektor je v souladu s příslušnými evropskými směrnici CE.

Obecné bezpečnostní pokyny

- Dodržujte a dodržujte návod k použití!
- Nepoužívejte poškozené svítidlo!
- Neotevírejte kryt svítidla!

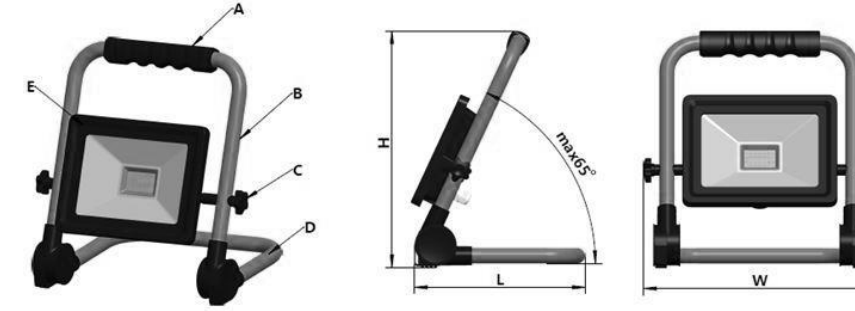

Nr art.	Napětí	Napájení	Lumen	L	W	H
47991	AC220-240V	10W	800LM	167	215	233
47992	AC220-240V	20w	1600LM	175	250	226
47993	AC220-240V	30w	2400LM	214	284	292
47994	AC220-240V	50w	4000LM	254	331	337

- plastová rukojeť
- Přenosný stojan
- upevňovací šroub
- upevňovací šroub držáku
- LED reflektor

Čištění

- Odpojte lampu od napájení a zajistěte obvod proti opětovnému zapnutí. Nechte reflektor dostatečně vychladnout!
- K čištění používejte pouze suchý nebo mírně navlhčený hadřík, který nepouští vlákna, případně jemný čisticí prostředek. Nepoužívejte čisticí prostředky ani čisticí prostředky na bázi rozpouštědel

WEEE Pokyny k likvidaci

Použitá elektrická a elektronická zařízení již nemohou být přidávána do netříděného odpadu podle evropských předpisů. Symbol koše na kolečkách označuje potřebu odděleného sběru. Pomozte chránit životní prostředí a ujistěte se, že když jej přestanete používat, budete jej moci použít pro tento účel poskytnout systémy odděleného sběru. SMĚRNICE EVROPSKÉHO PARLAMENTU A RADY 2012/19 / EU ze dne 4. července 2012 o odpadních elektrických a elektronických zařízeních (OEEZ)

SK

LED reflektor so stojanom

47991 – 10W/800Lm/4000K/230V/50Hz/IP65/RA>80 Typ 2010A-3F
47992 – 20W/1600Lm/4000K/230V/50Hz/IP65/RA>80 Typ 2120A-3F
47993 – 30W/2400Lm/4000K/230V/50Hz/IP65/RA>80 Typ 2230A-3F
47994 – 50W/4000Lm/4000K/230V/50Hz/IP65/RA>80 Typ 2350A-3F
Prípojka 1,5M H05RN-F3G1.0

LED reflektor so stojanom

Návod na obsluhu

Vážení zákazník,

Ďakujeme, že ste si kúpili náš reflektor. Pred uvedením reflektorov do prevádzky si pozorne prečítajte nasledujúce prevádzkové pokyny a uschovajte ich na bezpečnom mieste pre prípadné budúce použitie.

Zamýšľané použitie

Reflektor je odolný voči striekajúcej vode, IP65 a je vhodný pre vonkajšie použitie.

Reflektor je v súlade s platnými európskymi smernicami CE.

Všeobecné bezpečnostné pokyny

- Dodržiavajte návod na použitie!
- Poškodené svetidlo nepoužívajte!
- Neotvárajte kryt svetidla!

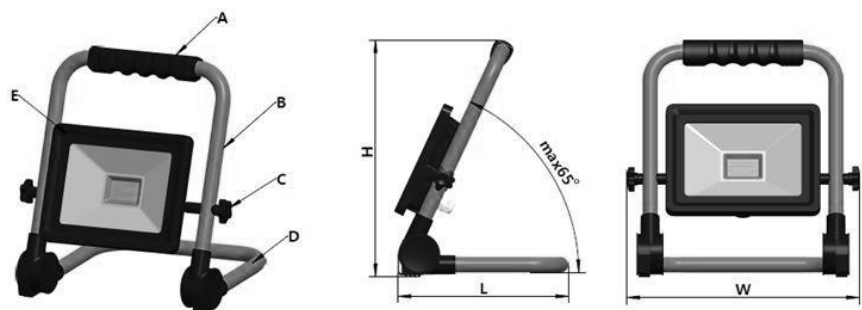

Nr art.	Napätie	Napájanie	Lumen	L	W	H
47991	AC220-240V	10W	800LM	167	215	233
47992	AC220-240V	20w	1600LM	175	250	226
47993	AC220-240V	30w	2400LM	214	284	292
47994	AC220-240V	50w	4000LM	254	331	337

- plastová rukoväť
- Prenosný stojan
- upevňovacia skrutka
- upevňovacia skrutka držiaka
- LED reflektor

Cistenie

- Odpojte žiarovku od napájania a zaistite obvod proti opätovnému zapnutiu. Nechajte reflektor dostatočne vychladnúť!
- Na čistenie používajte iba suchú alebo mierne navlhčenú látku, ktorá neuvolňuje vlákna, prípadne jemný čistiaci prostriedok. Nepoužívajte čistiace prostriedky ani čistiace prostriedky na báze rozpúšťadiel.

WEEE Pokyny k likvidácii

Použitie elektrické a elektronické zariadenia už nemôžu byť pridané do netriedeného odpadu podľa európskych predpisov. Symbol koša s kolieskami indikuje potrebu separovaného zberu. Pomôžte chrániť životné prostredie a uistite sa, že keď ho prestanete používať, budete ho môcť používať na tento účel poskytnúť systémy separovaného zberu. SMERNICA EURÓPSKEHO PARLAMENTU A RADY 2012/19 / EÚ zo 4. júla 2012 o odpade z elektrických a elektronických zariadení (OEEZ).



HU

LED-es reflektor állvánnyal

47991 – 10W/800Lm/4000K/230V/50Hz/IP65/RA>80 Typ 2010A-3F
47992 – 20W/1600Lm/4000K/230V/50Hz/IP65/RA>80 Typ 2120A-3F
47993 – 30W/2400Lm/4000K/230V/50Hz/IP65/RA>80 Typ 2230A-3F
47994 – 50W/4000Lm/4000K/230V/50Hz/IP65/RA>80 Typ 2350A-3F
Kábel 1,5M H05RN-F3G1.0

LED-es reflektor állvánnyal

Telepítési és üzemeltetési utasítások

Kedves vásárló!

Köszönjük, hogy megvásárolta a LED reflektort. Kérjük, figyelmesen olvassa el a következő kezelési útmutatót, mielőtt üzembe helyezné a reflektorfényt, és tartsa biztonságos helyen a későbbi referencia céljából

Rendeltetésszerű használat

A lámpatest fröccsenésbiztos, IP65 és kültéri használatra is alkalmas.

A lámpatest megfelel az alkalmazandó európai CE irányelveknek.

Általános biztonsági előírások

- Vegye figyelembe és tartsa be a használati útmutatót!
- Ne működtesse a sérült világítótestet!
- Ne nyissa fel a lámpatest házáat A lámpatest nem tartalmaz cserélhető alkatrészt!

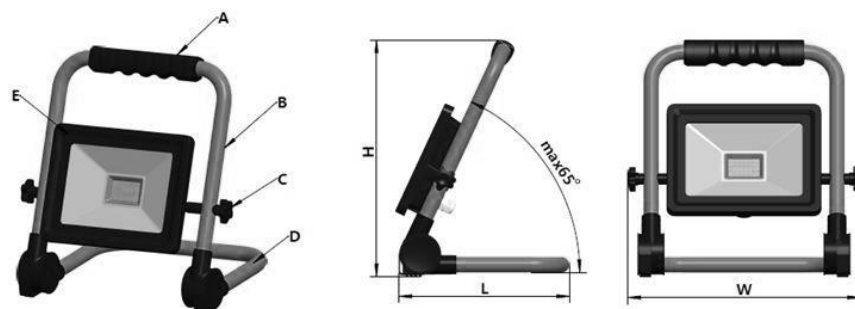

Nr art.	Feszültség	Erő	Lumen	L	W	H
47991	AC220-240V	10W	800LM	167	215	233
47992	AC220-240V	20w	1600LM	175	250	226
47993	AC220-240V	30w	2400LM	214	284	292
47994	AC220-240V	50w	4000LM	254	331	337

- műanyag fogantyú
- Állvány
- Lámpa rögzítőcsavar
- Állvány rögzítőcsavarja
- LED-es lámpafej

Takarítás

- Húzza ki a lámpát a hálózatról és biztosítsa az áramkört az újbóli bekapcsolódás ellen. Hagyja a reflektort kellően lehűlni!
- Tisztításhoz csak száraz vagy enyhén nedves, szöszmentes ruhát, esetleg enyhe mosószert használjon. Ne használjon súroló vagy oldószeres tisztítószereket.

WEEE ártalmatlanítása utasítások

Az európai előírások szerint a használt elektromos és elektronikus berendezéseket már nem szabad hozzáadni a válogatás nélküli hulladékhoz. A kerek szemét szimbóluma jelzi a külön gyűjtés szükségességét. AZ EURÓPAI PARLAMENT ÉS A TANÁCS 2012/19 / EU IRÁNYELVE (2012. július 4.) az elektromos és elektronikus berendezések hulladékairól.

Importőr: Everflourish Hungary Kft 1117 Bp. Hunyadi J. út 14.

SLO

LED reflektor s stojalom

47991 – 10W/800Lm/4000K/230V/50Hz/IP65/RA>80 Typ 2010A-3F
47992 – 20W/1600Lm/4000K/230V/50Hz/IP65/RA>80 Typ 2120A-3F
47993 – 30W/2400Lm/4000K/230V/50Hz/IP65/RA>80 Typ 2230A-3F
47994 – 50W/4000Lm/4000K/230V/50Hz/IP65/RA>80 Typ 2350A-3F
Povezava 1,5M H05RN-F3G1.0

LED reflektor s stojalom

Navodila za namestitev in uporabo

Draga stranka,

Zahvaljujemo se vam za nakup našega reflektorja. Pred začetkom uporabe pozorno preberite naslednja navodila za uporabo in jih hranite na varnem mestu za nadaljnjo uporabo.

Predvidena uporaba

V središču pozornosti je zaščita pred brizganjem, IP65 in primerna za zunanjo uporabo.

Žarnica je v skladu z veljavnimi evropskimi direktivami CE.

Splošna varnostna navodila

- Upoštevajte in upoštevajte navodila za uporabo!
- Ne uporabljajte poškodovane svetilke!
- Ne odpirajte ohišja svetilke!

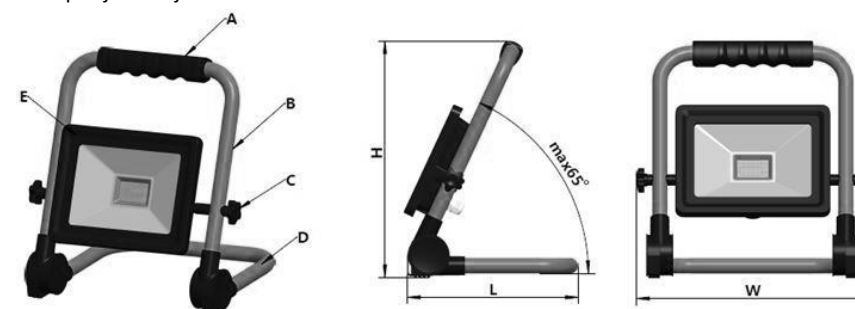

Nr art.	Napetost	Moč	Lumen	L	W	H
47991	AC220-240V	10W	800LM	167	215	233
47992	AC220-240V	20w	1600LM	175	250	226
47993	AC220-240V	30w	2400LM	214	284	292
47994	AC220-240V	50w	4000LM	254	331	337

- plastični ročaj
- Prenosno stojalo
- držalni vijak
- pritrdilni vijak nosilca
- LED žarometi

Ciščenje

- Žarnico izključite iz električnega omrežja in zaščitite vezje pred ponovnim vklopom. Pustite, da se reflektor dovolj ohladi!
- Za čiščenje uporabljajte samo suho ali rahlo vlažno krpo, ki ne pušča vlaken, po možnosti blago čistilo. Ne uporabljajte čistil ali čistil na osnovi topil.

OEEO Navodila za odstranjevanje

Rabljene električne in elektronske opreme v skladu z evropskimi predpisi ne smejo biti dodani neortimentiranim odpadkom. Simbol zabojnika na kolesih označuje potrebo po ločenem zbiranju. Pomagajte varovati okolje in poskrbite, da ga boste lahko takoj, ko ga prenehate uporabljati v ta namen zagotoviti sisteme ločenega zbiranja. DIREKTIVA 2012/19 / EU EVROPSKEGA PARLAMENTA IN SVETA z dne 4. julija 2012 o odpadni električni in elektronski opremi (OEEO).